

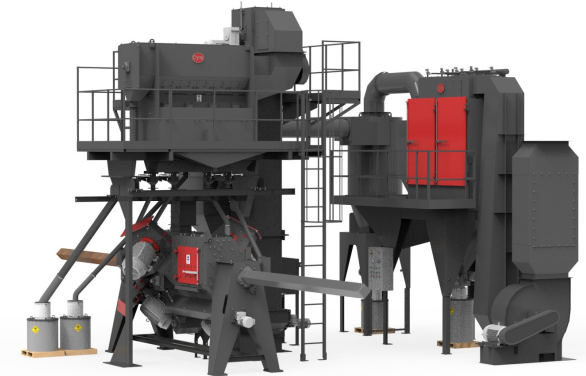

EQUIPAMENTO PARA JATEAMENTO DE

BARRAS E ARAMES



CYM MATERIALES S.A.
SOLUÇÕES INDUSTRIAIS

ARAMES, BARRAS E TARUGOS

A Cym Materiales SA apresenta BAR sua linha completa de equipamentos para decapagem mecânica ou descascamento em linha de rolos de arame, barras, vergalhões e tarugos. Os diferentes modelos garantem alta produtividade com baixos custos operacionais e asseguram o cuidado com o meio ambiente.

Nossa linha ampliada de máquinas BAR permite processar fios individualmente ou múltiplos fios de maneira conjunta, alcançando velocidades de mais de 250 m/min.

Nossos equipamentos também são ideais para decapagem de tarugos, melhorando a visibilidade prévia antes do processo de inspeção de detecção de trincas

Os diferentes modelos de equipamentos BAR possuem entre uma (1) e quatro (4) turbinas que, em conjunto com os defletores focalizadores de granalha, garantem uma cobertura precisa das peças jateadas, para satisfazer uma ampla gama de requisitos operacionais.

Dependendo do processo produtivo de cada cliente, os nossos equipamentos são complementados com uma série de adicionais que favorecem a automatização e otimização do mesmo:

- Transportadores externos de roletes com sistemas de carga e descarga automática para processar barras ou tarugos
- Desbobinadores de rolos quando integrados a linha de trefilação

Nossos equipamentos garantem a segurança dos trabalhadores e o cuidado com o meio ambiente, obtendo resultados de excelente qualidade sem emitir nenhum tipo de poluição ou contaminantes com baixo nível de ruído.

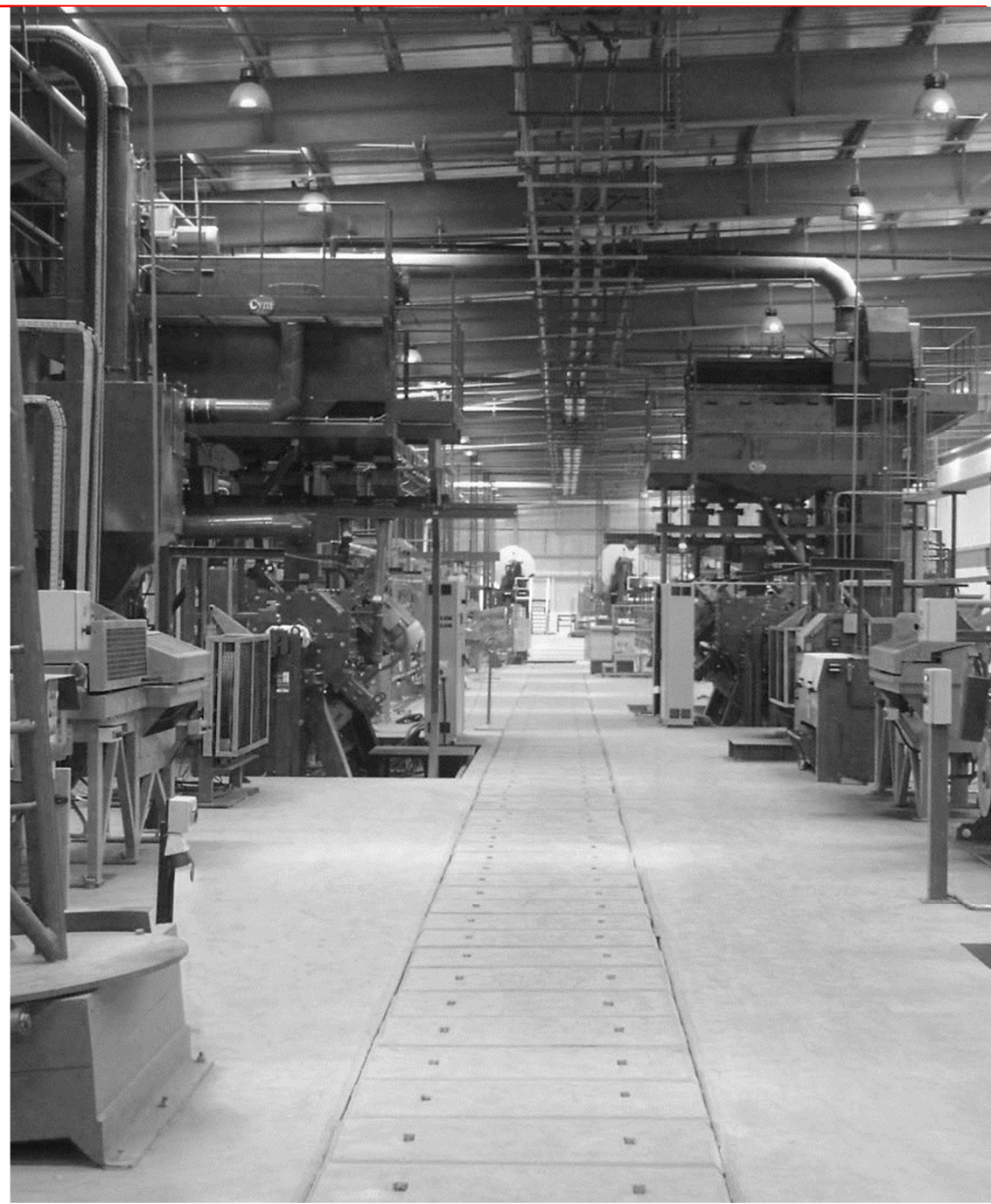

CARACTERÍSTICAS CONSTRUTIVAS

GABINETE PRINCIPAL

- Desenho compacto permite a inserção em linhas de trefilação
- Revestimento interno da câmara de trabalho de fundição de aço de alto cromo ($\geq 64Rc$) e aço manganês (11%-14%) de alta resistencia ao desgaste
- Sem fim inferior com espiras de aço temperado
- Amplas portas de fácil acesso para manutenção interna do gabinete
- Opcional
 - Fechamento acústico externo

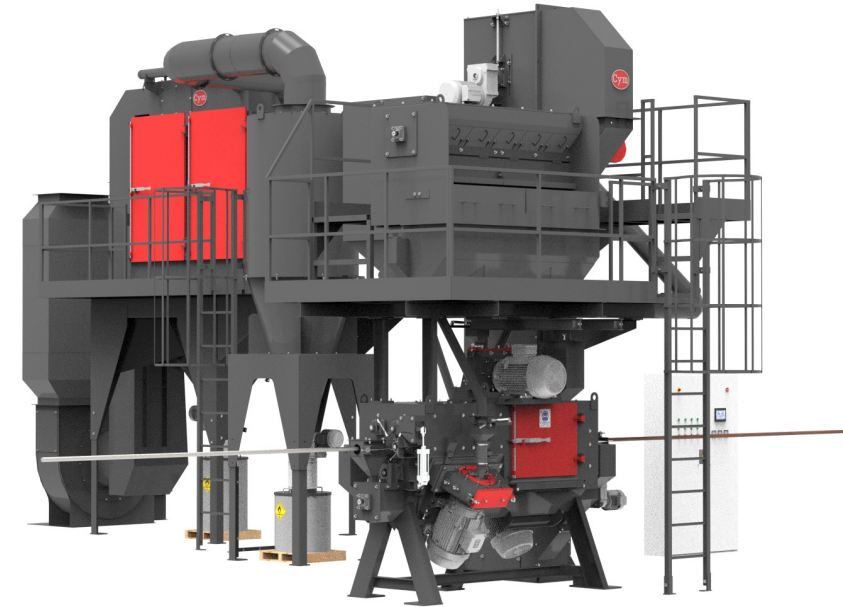

TURBINAS

- Localizadas estrategicamente para melhor cobertura e maior rendimento de todo o equipamento.
- Acoplamento direto ao eixo do motor.
 - Potencias de 10 HP a 60 HP.
- Carcaça da turbina fabricadas em aço MN (11-14%)
- Revestimento interno da carcaça fabricado em Aço fundido de alto cromo ($\geq 64Rc$).
- Sistema de posicionamento e fixação da caixa de controle, permite uma correta regulagem do ponto quente.
- Fechamento de granalha tipo labirinto entre o acoplamento do motor e a carcaça, possibilitando montar as turbinas em qualquer posição.

FOCALIZADORES DE GRANALHA

- Melhoram o rendimento do equipamento nos arames finos
- Três opções de ajuste de posição dos focalizadores: fixa, manual ou pneumática

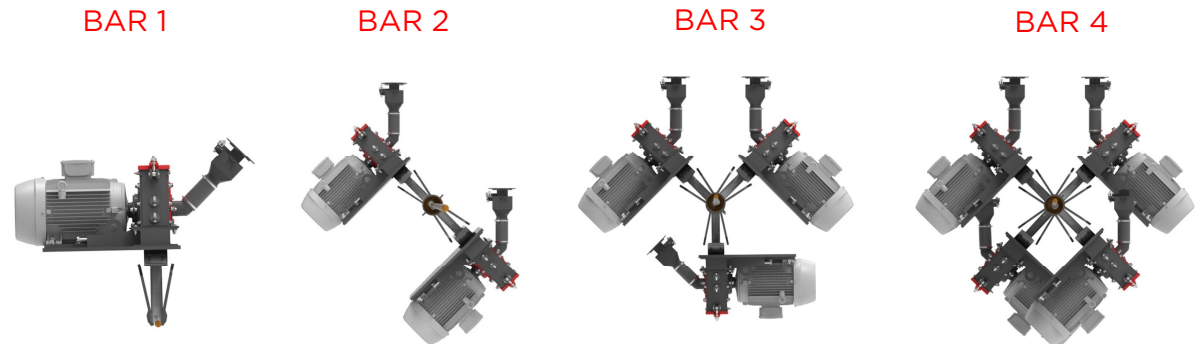

TRANSPORTADOR EXTERNO DE BARRAS E TARUGOS

- Bancada de entrada de acumulação de barras
- Sistema automático de carga e descarga de barras
- Comprimento dos transportadores conforme requisitos do c
- Roletes maciços
- Velocidade variável de avanço das barras para diferentes di. qualidade de jateamento.
- Bancadas de saída ou berço para acumulação das barras jat

DESMOLINHAS DE ROLOS

- Quando integrados em linhas de trefilação de barras
- Endireitadores de arames
- Opcional:
 - Quebradores de arames

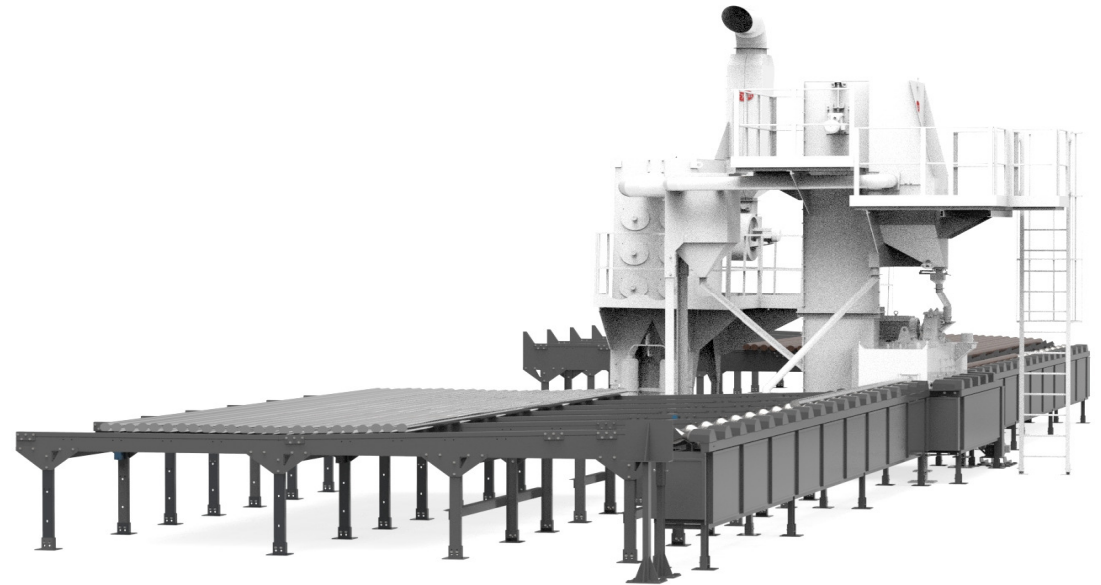
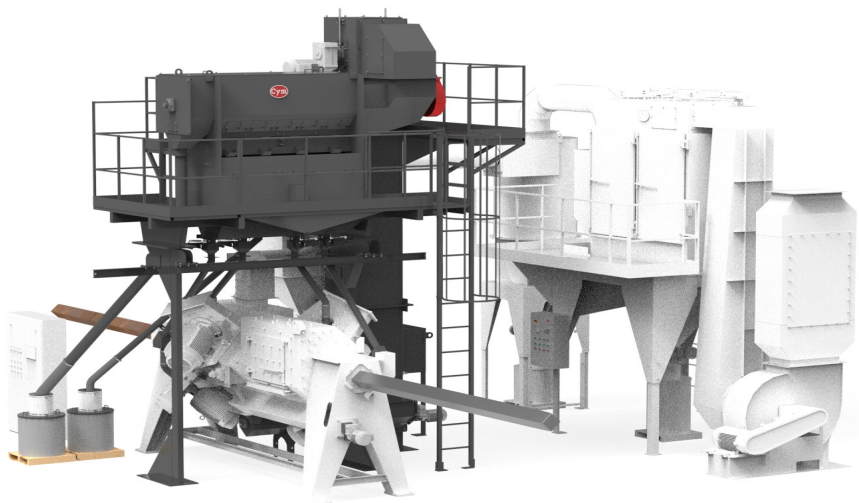

RECIRCULAÇÃO E LIMPEZA DO ABRASIVO

- Elevador de canecas
- Purificador de abrasivo de alta eficiência e de simples regulagem para separação de partículas finas mantendo uma constante mistura operativa de trabalho.
- Silo de armazenamento de abrasivo
- Válvulas de controle do fluxo de abrasivo
- Plataforma de manutenção
- Opcionais
 - Carregador automático de granalha
 - Kit de Monitoramento e ajuste automático de formação da cortina de granalha e fluxo de ar mediante controlador de pressão diferencial com aviso em HM

ASPIRADOR DE PÓ

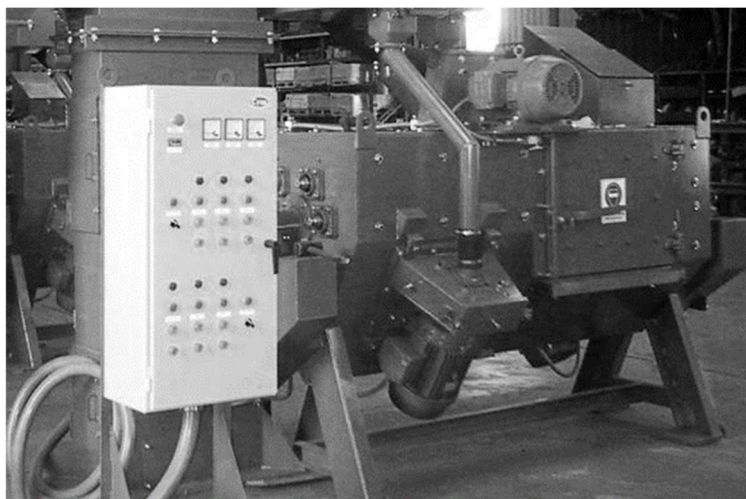
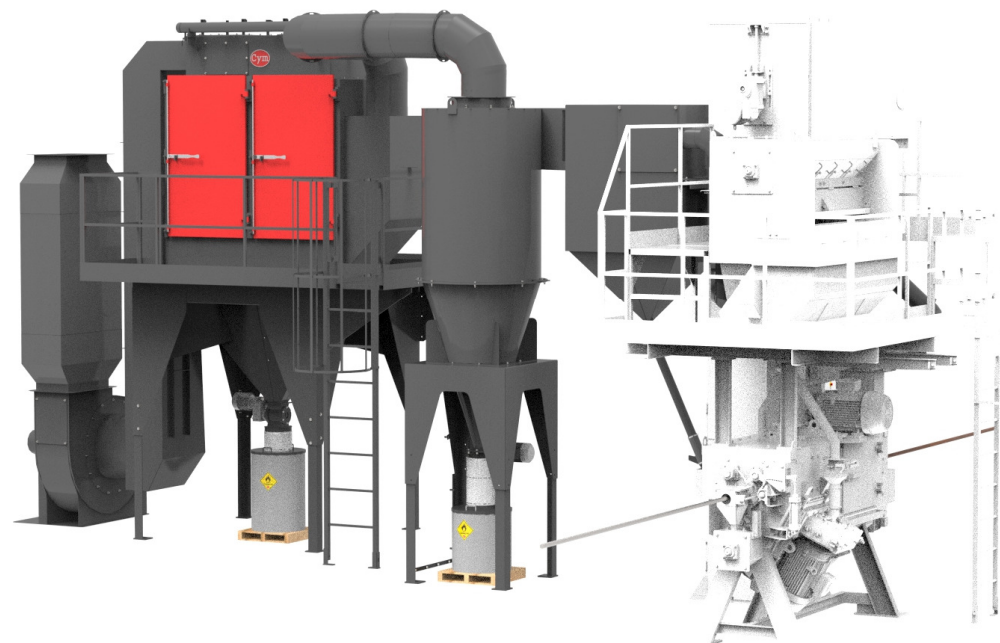

- Estrutura de fabricação -3.2 mm espessura
- Emissão de particulado menor que 5 mg/Nm³
- Eficiência: 99.9% para partículas ≥ 0.5 microns
- Fácil substituição dos elementos filtrantes
- Sistema contínuo de limpeza dos elementos filtrantes - Pulse jet
- Manômetro diferencial de pressão
- Dutos para conectar ao gabinete.
- Ciclone decantador intermediário permite manter uma alta aspiração na cabine evitando que a granalha boa seja retirada do equipamento.
- Opcionais:
 - Kit silencioso para redução de ruídos
 - Plataforma de manutenção
 - Adicionador de material inerte



COMPONENTES ELÉTRICOS

- Painel de comando e operação do equipamento.
- Fabricados conforme normas IEC, Nema, UL, de acordo com as necessidades do cliente
- Opcionais
 - Componentes para os sensores de movimento
 - Partidas suaves.
 - Comunicação remota de programação
 - Sinalizadores de segurança

DETALHE TÉCNICO - JATEADORAS DE BARRAS - LÍNHA BAR

Modelos	Turbinas		Material			Seções			Velocidade m/min (*)								
	Quant.	Potência (HP)	Arames	Barras	Tarugos												
BAR 1	1	10-60	-	X	-	-	-	-	5 - 250								
BAR 2	2		X			X	-	X		X	X						
BAR 3	3											X	X	-	X	X	
BAR 4	4																X

VENTAJAS EN LA UTILIZACIÓN DE GRANALLADORAS CYM

- No contamina el medio ambiente
- Alto volumen de producción, con mínimo costo operativo.
- No requiere plantas de tratamiento de efluentes químicos ni humos tóxicos
- Proceso automático de granallado. No requiere mano de obra especializada.
- Garantiza el cuidado de la salud de las personas y del ambiente de trabajo, a diferencia de los peligrosos daños que ocasionan los vapores generados durante el decapado

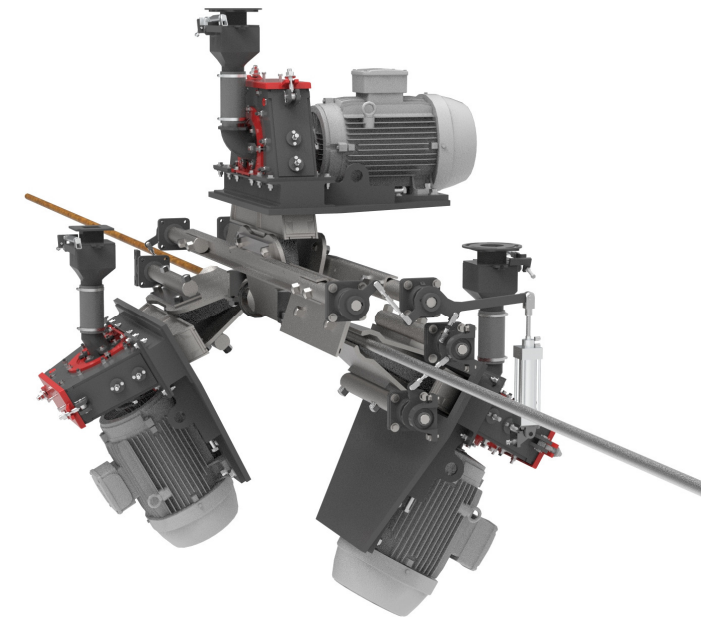
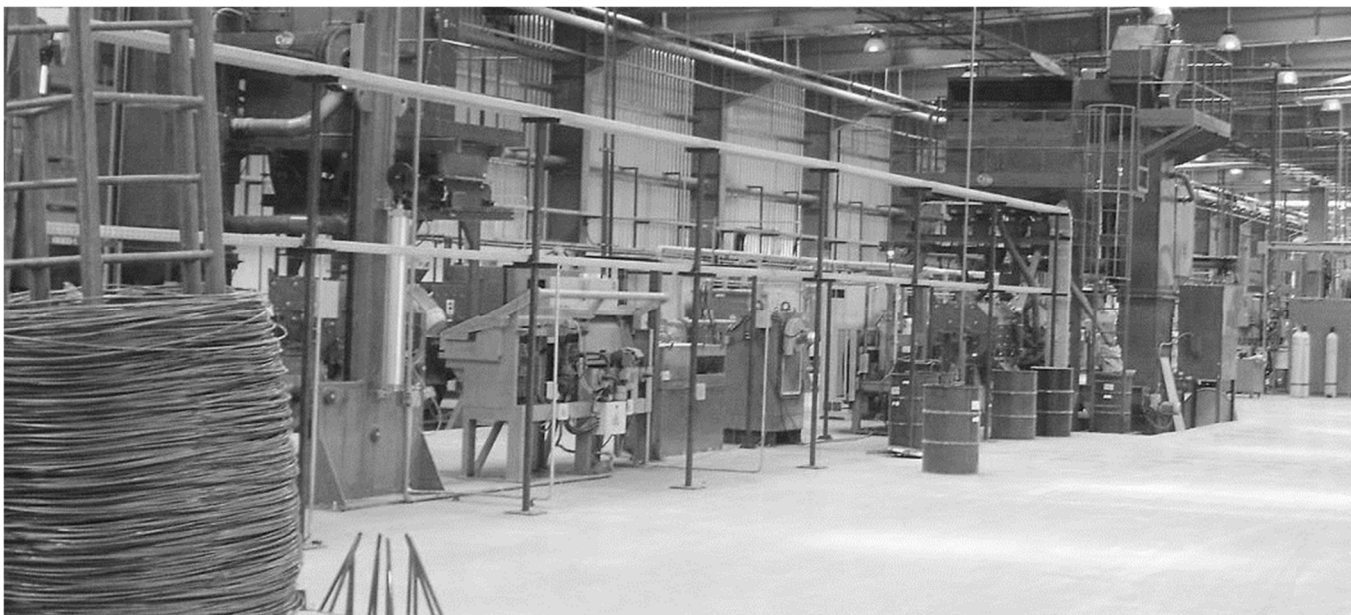

OTUROS EQUIPAMENTOS UTILIZADOS NA INDUSTRIA SIDERÚRGICA

JATEADORAS DE ROLOS DE ARAMES

- Especialmente desenhados para decapar rolos de arames em processos de lotes para abastecer varios equipamentos de trefilação
- Dois modelos de equipamentos disponiveis
 - COIL4 - Comprimento do mandril de carga 4 m
 - COIL5 - Comprimento do mandril de carga 5 m
- Peso máximo por rolo 3000 kilos
- Ciclos variáveis entre 7 e 20 minutos conforme o tipo de aço e os diâmetros dos arames a serem decapados.

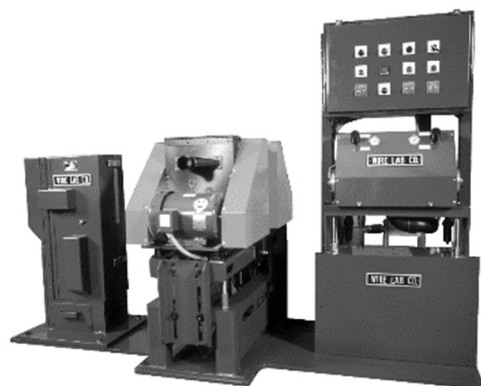
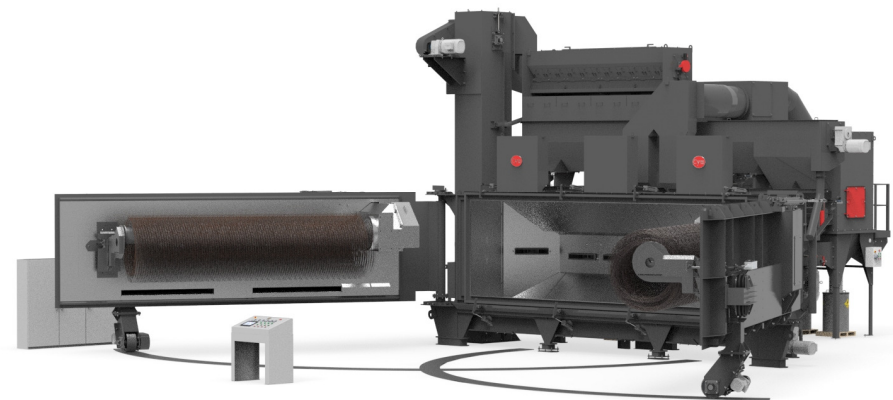

DECAPADORES MECÂNICOS WILCO

- Equipamentos de decapagem por flexão inversa especialmente desenhados para processar arames de baixo, médio e alto carbono, de diâmetros de 5,5 mm a 12,7 mm
- Decapadores não agresivos que combinam sistema de quebra com sistema de limpeza por jato de ar ou água
- Decapadores agressivos que incorporam uma ou várias unidades automáticas de escovas conseguindo assim uma limpeza profunda do arame

ASPIRADOR DE PÓ

- Utilizados para reter o pó gerado em diversos processos da industria siderúrgica na fabricação de arames e barras
- Carepas geradas durante o processo de decapagem mecânica
- Fumaças e gases para
 - Fornos de fusão
 - Processos de soldas
 - Processos de corte por plasma ou laser
 - Processos de esmerilhamento



CYM MATERIALES S.A.
SOLUÇÕES INDUSTRIAIS



ADMINISTRAÇÃO E FÁBRICA

Brig. Estanislao Lopez N° 6
[S2108AIB] Soldini - Santa Fé - Argentina

+54 341 490 1100

+54 9 341 515-0249

info@cym.com.ar

www.cym.com.ar

ESCRITÓRIO EM BUENOS AIRES

Eizaguirre 1073
[B1754FLA] San Justo - Buenos Aires - Argentina

+54 11 3979-4111

+54 9 11 3345-8578

+54 9 11 2630-8077

cymba@cym.com.ar